

Ködkép

"Észlelésnek nevezzük a tárgyak, jelenségek érzékelt jellemzőinek értelmezési folyamatát. Míg az érzékelésnél a tárgy egy-egy tulajdonságát ragadjunk meg, addig az észlelésnél a tárgy több tulajdonságával együtt, egységes egészként emelkedik ki a környezetéből. Az észlelés lényeges és alapvető megismerési folyamat, amely segítségével a szervezet információt emel ki a környezetéből, amit az emlékezet és tanulás segítségével tárol, hogy egy új helyzetben ismét felhasználja azt."

Koncepciónk két fontos elemből adódik össze. A mára már kihasználatlanná vált siló átalakításából és az azt körülvevő kertből. Tervünk finoman szeretne utalni az autizmussal élők különleges helyzetére, és a mindennapi külső hatások átlagostól eltérő érzékelésére. Ezen gondolatok mentén olyan tereket és helyzeteket igyekeztünk megalkotni, ahol az észlelések különválasztva egymástól és összehasonlítva tudnak megjelenni egy interaktív kiállításban. A mozgás fontos szerepet kap az életünkben, már születésünktől kezdve ennek segítségével ismerjük meg a környezetünket, saját testünk és határainkat. Tervünkben először a kertben - horizontális mozgás segítségével -, majd zárt térben - vertikális mozgással - vezetnénk végig egy folyamaton az érdeklődőket.

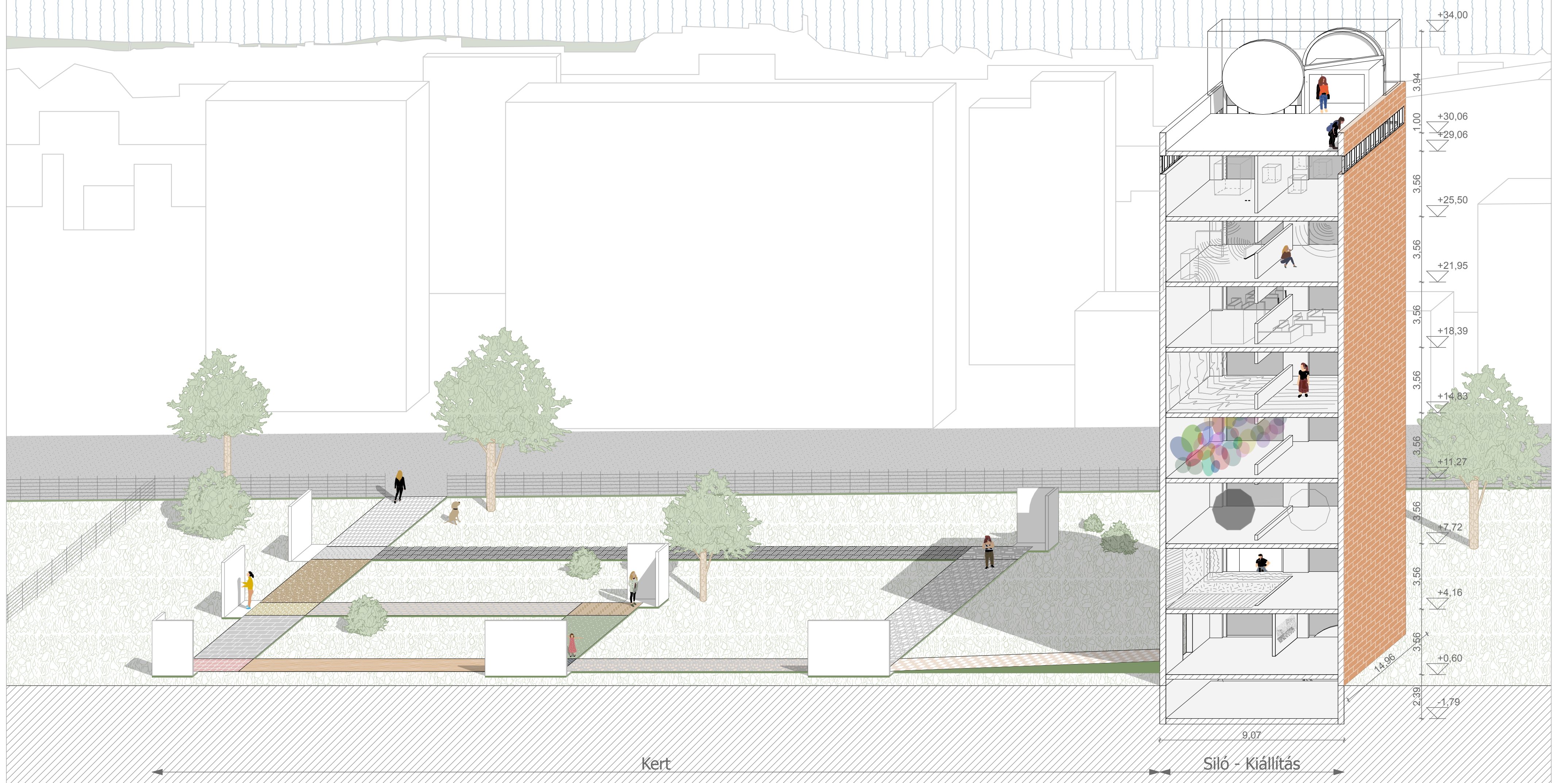

Tető - megérkezés

A végső állomása a kiállításnak a tető amire a pateranoszter és a lépcső egyaránt kivezet ezzel lezárva a megismerés folyamatát. Ezen a szinten egy a megérkezést befedve üvegdobozba érkezünk és ebből kilépve lehet az összes eddig megismert hatást egyszerre érzékelni. Azáltal, hogy minden szinten kiemeltünk egy észlelést, a végső összefoglaló élmény felerősödik, és az odalátogató sokkal intenzívebben, és nagyobb figyelem ráfordítással szemléli az elé táruló látványt.

7.emelet - hang

"Halljuk azt, amit a velünk szemben ülő ember mond, de ugyanolyan hangosan halljuk a fán daloló madarat, a klímaberendezés bűgő hangját és az autóforgalom morajlását is. A különféle hangforrásokat nem tudjuk kiszűrni, ami hangzavart eredményez."

Az utolsó szobába érkezve már egy teljesen kettéosztott teret látunk. Ebben a szobában hangok érzékelésének kontrasztját nem a hangos és a csendes ellentétével szeretnénk bemutatni. Itt arra teszünk kísérletet, hogy megmutassuk az egyidejű hanghatásokat hogyan tudja az agyunk szétválasztani egymástól, ideális esetben. A spektrum zavarral élők számára az érzékelés általános helyzetekben is kihívást jelent a hangok sokaságában koncentrálni. Ennek a megvalósítását hangdobozok segítségével mutatnánk be, melyek a mennyezetről lelőva lehatárolnak egy kis méretű teret a szobából. A dobozokon belül hangok játszódnak le. Az egyik oldalon a dobozokban elkülönülnek a zajok, ezzel szemben a másik oldalon ezek összegződése hallható.

6.emelet - tér és hang

A minket körülvevő tér és a hangok kapcsolata fontos szempont az építészeti tervezésben. A hangok nem kívánt formájú terjedése diszkomfortot kelthet az embereknél. A nem megfelelően kialakított tér a neurotipikus embereknek is felhívhatja a figyelmét a hangok szokatlan terjedésére. A szobának az egyik oldalán elhelyezett elemek segítségével szeretnénk kontrasztot teremteni akusztikai szempontból egy üres térrel szemben. A két teret elválasztó fal vékony nyílása lehetővé teszi, hogy ez a különbség érezhetővé váljon.

5.emelet - térérzet

A tér mint fogalom ebben a közegben azt mutatja meg, hogy az észlelést hogyan befolyásolja egy szoba kialakítása. Ebből a szempontból fontos a tér arányainak megválasztása, hisz például szűk tér is képes komfortos lenni, és egy tágas tér is képes kellemetlen érzetet kelteni. Emellett a tér érzékelése jelentős a tájékozódásunkban. Az installációban egy labirintus segítségével hangsúlyoznánk, hogy milyen könnyebbséget jelent a tér átláthatósága, hogy eljussunk a célunkhoz.

4.emelet - vizualitás és térérzet

"Egy érzetet akkor nevezünk illúzióknak, ha van olyan objektív mércénk, amelyhez viszonyíthatjuk, s amihez képest hamisnak bizonyul. Az alábbiakban ismertetett optikai csalódások működését ma is vizsgálják a látással és észleléssel foglalkozó tudósok."

A negyedik installációs felvetésünk a vizualitás és a térérzet kapcsolatával foglalkozik. A két irányból növekvő faldarab által szűkül az átlátás a terek között, így jobban el tudnak különülni az oldalak a térben. Ezen a szinten a térből kiugró, keresztül-kasul futó 'vonalak' alakulnak át párhuzamos a teret körbeölelő vonalakká. Ezzel azt igyekszünk kiemelni, hogy a tér formáját és méretének érzetét csupán felületek festéseivel lehetséges befolyásolni. Például a kesze-kusza tér megszűnik és egységessé válik.

3.emelet - vizualitás

"Csak azokat a tárgyakat vagyunk képesek észlelni, amelyekről környezetüktől eltérő fénysugarak verődnek vissza. Minél jobban eltér a tárgy színe a környezetétől, annál jobban kiválik a tárgy a háttérből. Fény-ármék: a fény általában felülről érkezik, így a tárgy árnyéka jelezheti a nézőtől való távolságát. Az észlelésben számos jelenség veleszületett képességek által kódolódik, az egyéni tapasztalatszerzés során azonban a változó ingerlés mellett az észlelési tapasztalat állandó maradhat."

Erre a szintre érkezve talán az egyik legintenzívebb a hatás amit el szeretnénk érni. A szobában a fal folytatódó növekedéssel minden irányból, még jobban kettéválasztva a teret. Az egyik oldalon egy általános, lágy megvilágítással és sima egyszínű festéssel ellátott tér tárul elénk, a másik részen izgalmas fények, színes felületek állnak ezzel kontrasztban. Ez a vizualitás két szélsőséges esetét akarja bemutatni. Az egyik oldal túlzóan intenzív ezzel magára vonja a figyelmet. A teljes kép befogadása nehéz, főként egyes részletek elkülönítése. Ezzel szemben álló tér könnyen befogadható és nyugalmat keltő, de kevés ingert vár ki.

2.emelet - érintés és vizualitás

"A tárgy mintázatának eltérése szintén segíti a környezetből való kiválást. Az ingermintában elkülönült alakzatok vannak, amelyek struktúrába szerveződnek. A szerveződést az elemek egymáshoz viszonyított közelsége és hasonlósága segíti. Azokban az esetekben, amikor az észlelés nem felel meg az inger fizikai tulajdonságainak, torzító viselkedésről beszélünk. Az optikai és geometriai csalódások e kategóriába tartoznak."

A második szinten az érintést a vizualitással kötöttük össze, itt a szoba közepén, ahol az alsóbb szinten csupán felfestés volt, egy fal kezd kiemelkedni, mind a padlótól mind a mennyezet felől, de csak éppen annyira, hogy kényelmesen át lehessen lépni. Itt a tér egyik felébe olyan elemeket képzelünk el amelyeket csak jobban szemügyre véve lehet megfelelően észlelni. Ezzel kiemelve a vizualitás lehetséges félrevezetésére, hogy bizonyos tárgyak nem olyanok mint egy átlagos helyzetben eddigi tapasztalataink miatt számítanánk rá, ezáltal felborítva az asszociálást.

1.emelet - érintés

"Texturális finomság: a legtöbb képi felület részletessége a távolsággal arányban csökken, így mélységjelző funkciót tölt be."

Az első installációs tér az első emeleten helyezkedik el, egy olyan szobába érkezünk ami ketté van osztva de csak jelzés értékűen egy felfestéssel, ezáltal két részre osztva a teret. Ezzel is hangsúlyoznánk tér két oldalának ellentétességét. Az egyik oldal különböző texturájú anyagokkal van beborítva, ezek mellett végighaladva és megtapintva mindegyik másik ingert vált ki. Az ezzel szembeállított tér sima, vakoit, egyszínű. A különbségeket szeretnénk ezzel kiemelni, és azt, hogy akiknek az észlelése érzékenyebb, azoknak az apróbb változások is nagyobb különbségeket tudnak okozni.

Földszint - előtér

Az előtérbe, az alapvető funkcionális igényeken, mint jegypénztár, ruhatár és mosdó blokkon felül az odalátogatók a kertből beérkező és már ráhangolódva a témára, szöveges tájékoztatókat kapnak az észlelés mivoltáról. Ennek megjelenését már a kiállítás részeként, egy kis csavarral szeretnénk bemutatni. A megjelenő szövegeket egymásba folyóan, és összekeveredve jelenítenénk meg egy falon, ami mögé be lehet nézni. A fal túloldalán ugyan ez a szöveg érthetően értelmezhetően le van írva.

Innen lehet belépni a pateranoszterbe, ami a tervünk egyik fő eleme. Ezzel kapcsoljuk össze a szinteket, ezáltal dinamikát adva a megtekintésnek. A mozgás mint fő motívum, ezzel még jobban megjelenik a tervben, folyamatosan mozgó és változó a tér. A hagyományos lifttől eltérően itt lehetőség nyílik az installációk megszakítás nélküli végignézésére, ha a látogató nem száll ki egyes szinteken. Ezáltal többféle lehetőséget teremtve a kiállítás átélésére. A pateranoszterrel ellentétes oldalon egy lépcső vezet végig az épületen, melyet technikai okok miatt tartottunk fontosnak elhelyezni.

Kert - elindulás

"A tárgyak környezetükből való kiemelését, észlelését olyan tényezők segítik, mint a szín, a mintázat, a közelség és a hasonlóság."

A kert átmenetként jelenik meg a tervünkben, a való világ és az általunk teremtett kiállítás között. Már itt hangsúlyt kap az érzékelés és a mozgás általi megismerés. A kertbe beérkező egy interaktív útvonalra csöppenünk, amin végighaladva kapunk egy kis izellőt a silóban létrehozott kiállításból. Az útvonal hét megállóival reagál a silóban megjelenő hét kiállítási szintre. A megálló célja az információ átadása az épp aktuális installációról, emellett a külső környezetünkben jelenlévő ingerekre és hatásokra való fókuszálás. Ilyen lehet például a forgalmas utca zajának megfigyelése, kert elemeinek téralakítása és a burkolatok változtatásával a tapintás hangsúlyozása.

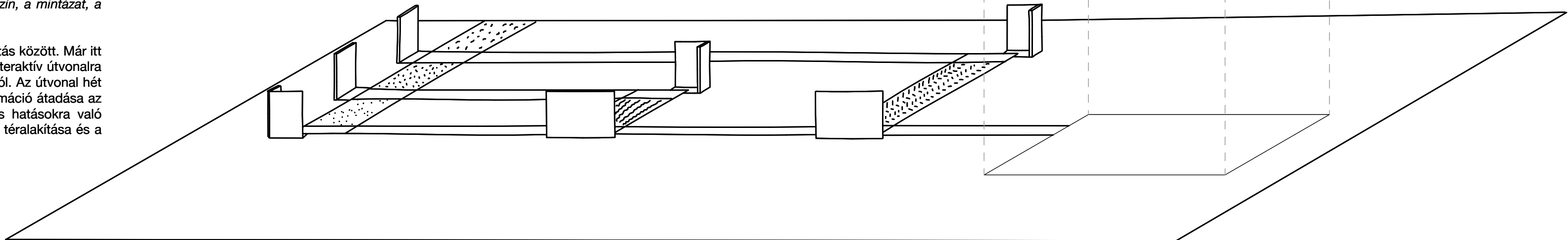
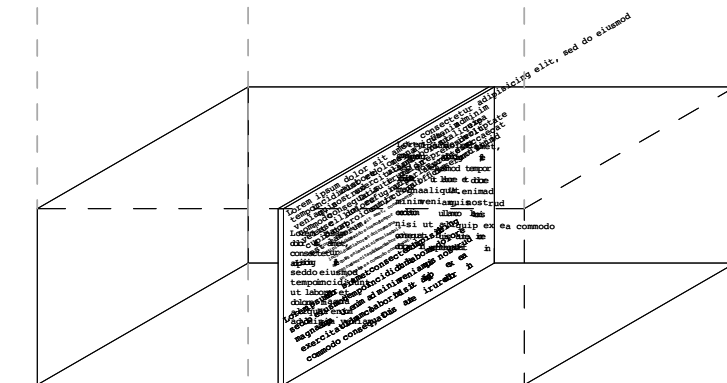
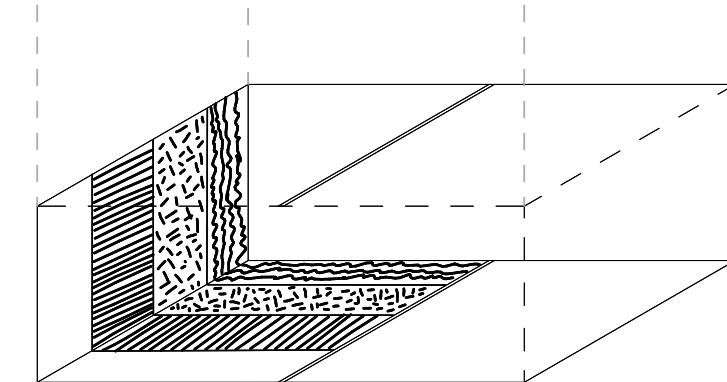
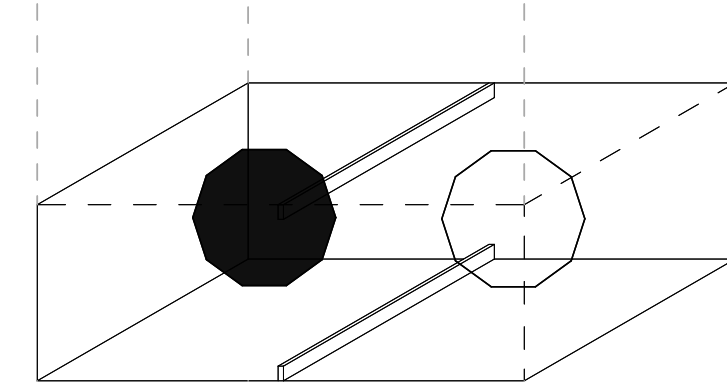
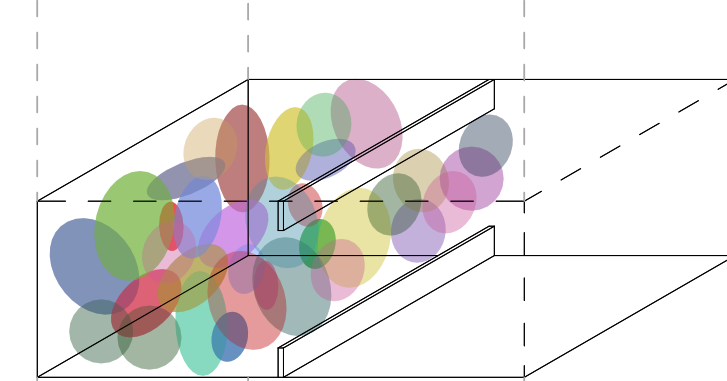
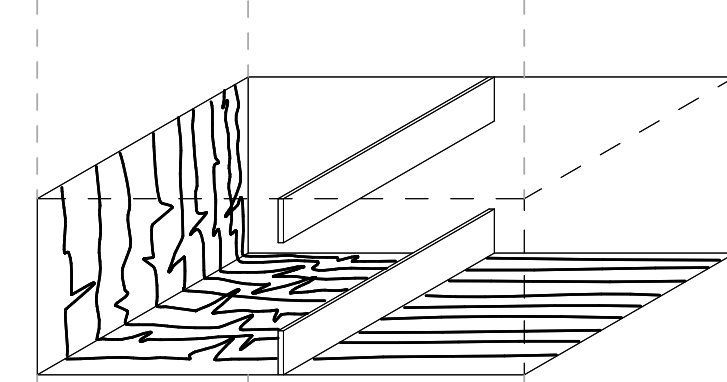
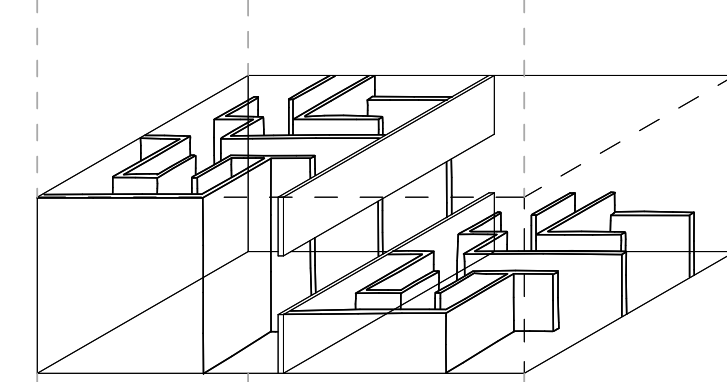
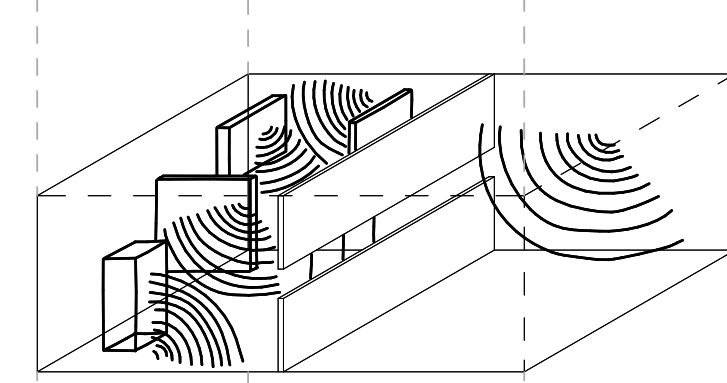
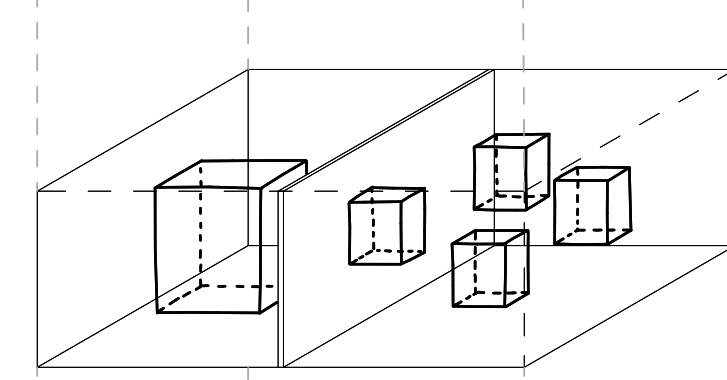
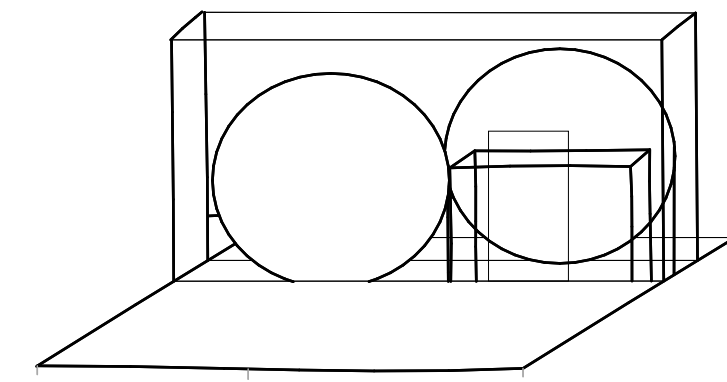
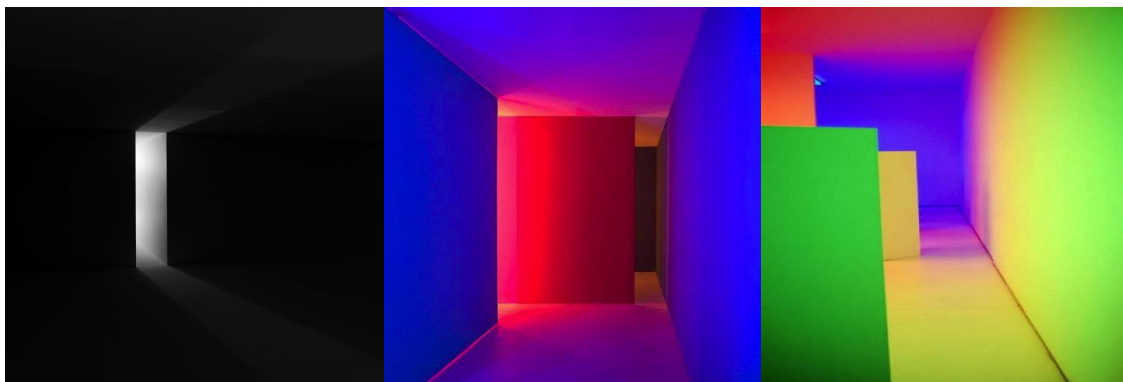
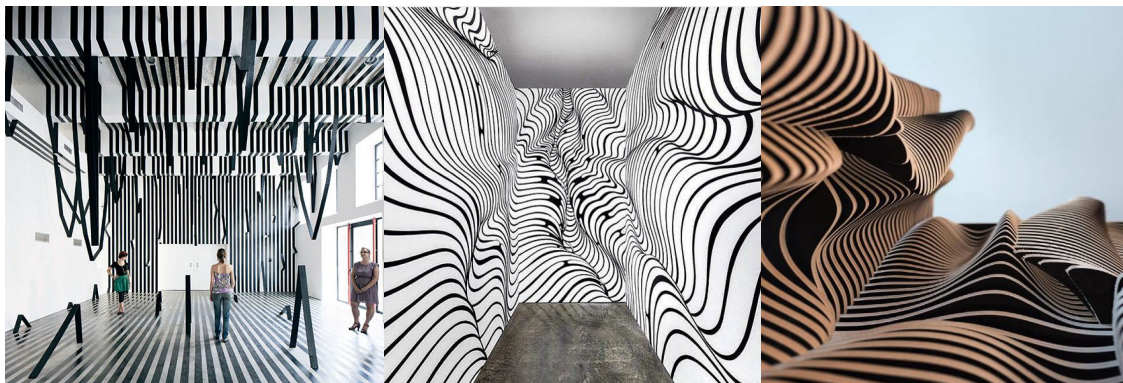

forrás:
https://fisk.hu/wp-content/uploads/2020/05/Etop192_Joan_Love_Scott_cikk_mb_fin.pdf
<https://ocplayer.hu/3819405-f-erzkeleyes-eszleles.html>
https://www.typotex.hu/upload/book/393/uhasz-Takacs_Pszicho%20zello.pdf